



Manufatti in cemento SPADA S.r.l.

Via Beato Alberto n. 7 - 24023 Clusone (Bg)
Tel. - 0346.20242 / Fax - 0346.20242
www.spadamanufatti.it / info@spadamanufatti.it
P.iva e Codice Fiscale 02238390161

Scheda tecnica di prodotto

CABINE MODELLO "STANDARD"

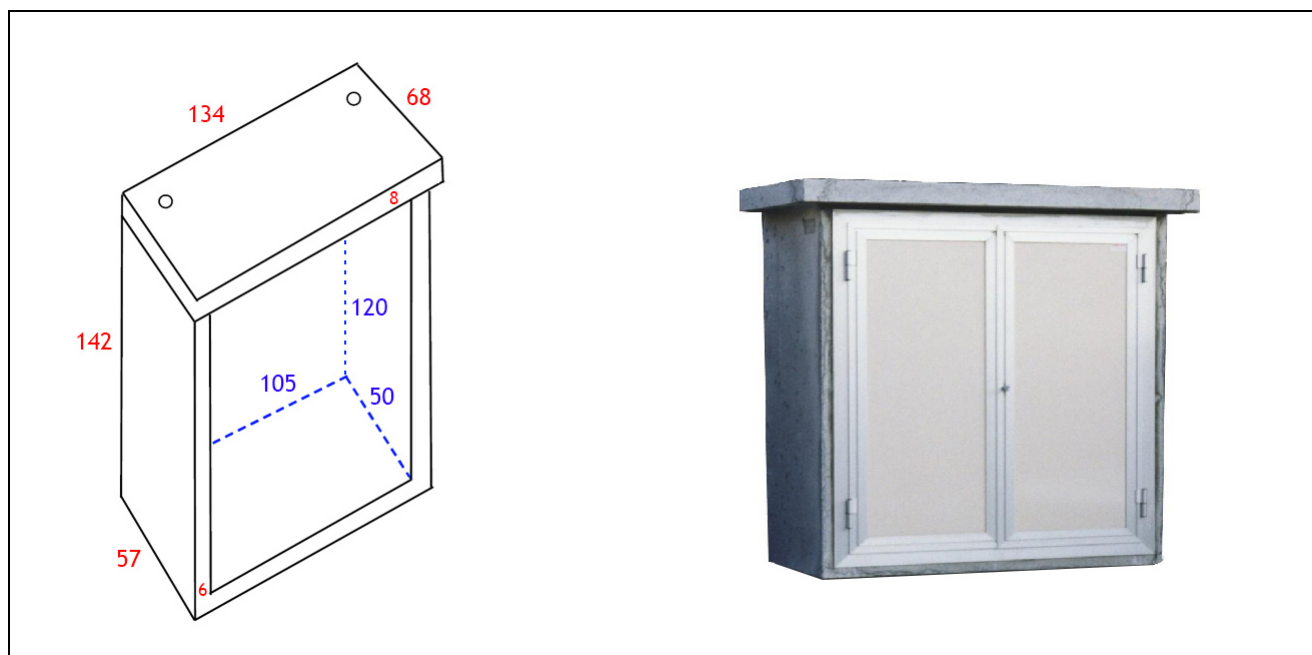

1

Codice prodotto	Misure interne cm	Peso kg
144900	105 x 50 x H 120	900

Alle estremità della soletta sono inseriti due golfari per consentirne il sollevamento.

Accessori disponibili

Gli sportelli sono disponibili nelle versioni ENEL a pannelli ciechi, o GAS con griglie di ventilazione; con telaio in alluminio e pannelli in "print HPL" da 5 mm stratificato, oppure con telaio in PVC.

Codice	Descrizione	Codice	Descrizione
144900.1	Sportello ENEL in alluminio	144900.5	Sportello ENEL in PVC
144900.2	Sportello GAS in alluminio	144900.6	Sportello GAS in PVC



ABBINABILE SU RICHIESTA: Basamento per cabina munito di golfare per il sollevamento

BASAMENTO PER CABINA

Codice prodotto	Misure esterne cm	Peso kg
144905	114 x 55 x H 50	270